

## LABEL 4-6-7 TUBE Wall

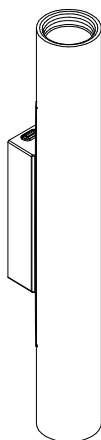

6,8W Sorgente Led / Led source  
7,7W Apparecchio / Fixture

COD. 1T9944 / 1T9945 / 1T9946 / 1T9947

14W Sorgente Led / Led source  
15W Apparecchio / Fixture



COD. 1T9956 / 1T9957 / 1T9958 / 1T9959

8,3W Sorgente Led / Led source  
9,5W Apparecchio / Fixture

COD. 1T9940 / 1T9941 / 1T9942 / 1T9943

17W Sorgente Led / Led source  
19W Apparecchio / Fixture



COD. 1T9952 / 1T9953 / 1T9954 / 1T9955

10W Sorgente Led / Led source  
12W Apparecchio / Fixture

COD. 1T9936 / 1T9937 / 1T9938 / 1T9939

20W Sorgente Led / Led source  
23W Apparecchio / Fixture



COD. 1T9948 / 1T9949 / 1T9950 / 1T9951

220-240V  
50/60Hz

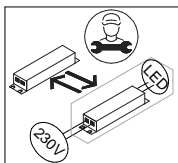
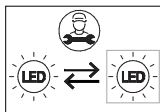

In caso di dubbi sulla simbologia,  
riferirsi al catalogo o al sito web.  
If in doubt about the symbols refer  
to catalog or website.

1 T X X X X

EL Electronic

DA DALI Dimmable

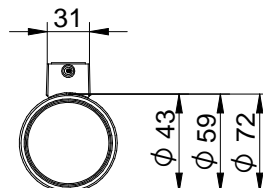
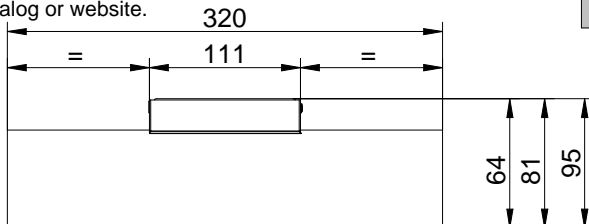

This product contains a light source of energy efficiency class < <https://www.targetti.com/en/Site-Search> >  
Questo prodotto contiene una sorgente luminosa di classe di efficienza energetica < <https://www.targetti.com/it/Cerca-nel-sito> >  
Ce produit contient une source lumineuse de classe d'efficacité énergétique < <https://www.targetti.com/fr/Chercher-sur-le-site> >  
Dieses Produkt enthält eine Lichtquelle der Energieeffizienzklasse < <https://www.targetti.com/de/Auf-der-Seite-suchen> >  
Este producto contiene una fuente de luz de clase de eficiencia energética < <https://www.targetti.com/es/Busca-en-el-sitio-web> >

RG1 secondo norma IEC/TR 62778:2014 / RG1 in accordance with IEC/TR 62778:2014

RG1 selon la norme IEC/TR 62778:2014 / RG1 gemäß der norm IEC/TR 62778:2014

RG1 enlight IEC/TR 62778:2014 / RG1 volgens der Norm IEC/TR 62778:2014

RG1 de acordo com norma IEC/TR 62778:2014

- (I) Lasciare una copia di queste istruzioni alla manutenzione della manutenzione.
- (GB) Please leave a copy of these instructions to the person responsible for the maintenance of the installation.
- (F) Laisser une copie de ces instructions au responsable de l'entretien du système
- (D) Dieses Hinweisblatt muss von dem Verantwortlichem der Wartung aufbewahrt werden
- (S) Lämna en kopia av dessa instruktioner till underhållschefen.
- (E) Entregar una copia de estas instrucciones al responsable de la instalación.
- (AR) يرجى ترك نسخة من إرشادات وتعليمات التركيب للفني المسئول عن برنامج الصيانة
- (RU) Пожалуйста, сохраните копию инструкции у лица, ответственного за обслуживание установленного оборудования.
- (CN) 请给负责安装维护的人员保留或转达一份说明书。

- (I) L'apparecchio deve essere installato da personale qualificato. L'azienda declina ogni responsabilità qualora l'installazione non avvenga secondo le norme vigenti.
- (GB) This fixture must be installed by a qualified electrician. Targetti is not responsible if its fixtures are not installed according to local safety standards.
- (F) L'appareil doit être installé par électriciens qualifiés. Targetti ne peut pas être responsable pour toutes les installations qui ne respectent pas les normes de sécurité en vigueur.
- (D) Das Gerät muss von Elektroinstallateuren montiert werden. Targetti ist nicht verantwortlich, wenn die Montage nicht gemäß der Sicherheitsvorschriften stattfindet.
- (S) Apparaten ska installeras av kvalificerad personal. Företaget fransäger sig allt ansvar om installationen inte sker enligt gällande föreskrifter.
- (E) El aparato debe ser instalado por electricistas cualificados. Targetti no se responsabiliza de todas las instalaciones que no respeten las normas de seguridad en vigor.
- (AR) الشركة المصنعة لا تتحمل أي مسؤولية قانونية في حالة عدم تركيب الجهاز حسب الإرشادات والمواصفات المعمول بها يجب تركيب هذا الجهاز عن طريق الفني المختص فقط
- (RU) Сохраните этикетку от оригинальной упаковки на случай возможной будущей рекламации.
- (CN) 该灯具应由有资质的电工安装；如果灯具没有按照本国的安全规范安装，TARGETTI将不承担相关责任

- (I) Conservare l'etichetta dell'imballo originale per eventuali reclami futuri.
- (GB) Keep the label of the original packaging for the eventual future claims.
- (F) Garder l'étiquette de l'emballage original pour éventuelles réclamations futures.
- (D) Die Etikette der Originalverpackung muss für eventuelle zukünftige Reklamationen aufbewahrt werden.
- (S) Håll etiketten på originalförpackningen för eventuella framtida krav.
- (E) Conservar la etiqueta del embalaje original para posibles reclamaciones.
- (AR) يرجى الحفاظ على الملصق الموجود على العبوة الأصلية لاستعمالها في حالة أي تقديم شكوي في المستقبل
- (RU) Сохраните этикетку от оригинальной упаковки на случай возможного будущего обращения в компанию.
- (CN) 请保持好原始包装上的标签

- (I) Per la sostituzione del modulo led o dell'intero apparecchio contattare la nostra assistenza clienti all'indirizzo [technical@targetti.com](mailto:technical@targetti.com)
- (GB) To replace the LED module or the entire luminaire, contact our customer service at [technical@targetti.com](mailto:technical@targetti.com)
- (F) Pour remplacer le module LED ou l'ensemble du luminaire, contactez notre service client à [technical@targetti.com](mailto:technical@targetti.com)
- (D) Um das LED-Modul oder die gesamte Leuchte auszutauschen, wenden Sie sich an unseren Kundendienst unter [Technical@targetti.com](mailto:Technical@targetti.com)
- (S) **För att byta ut LED-modulen eller hela armaturen, kontakta vår kundtjänst på [technical@targetti.com](mailto:technical@targetti.com)**
- (E) Para reemplazar el módulo LED o la luminaria completa, comuníquese con nuestro servicio al cliente en [technical@targetti.com](mailto:technical@targetti.com)
- (AR) في حالة الحاجة تغيير مصدر الإضاءة (LED) أو الكشف بالكامل، يرجى الإتصال بمكتب خدمة الزبائن على اليميل [technical@targetti.com](mailto:technical@targetti.com)
- (RU) Для замены LED модуля или всего светильника пожалуйста свяжитесь с нашей технической службой [technical@targetti.com](mailto:technical@targetti.com)
- (CN) 如需替换LED模组或者整个灯具，请联系客服：[technical@targetti.com](mailto:technical@targetti.com)

- (I) Attenzione nell'area di prodotto del sito web - [www.targetti.com](http://www.targetti.com) - potrebbe essere disponibile una versione più aggiornata del presente manuale
- (GB) Attention in the product area of the website - [www.targetti.com](http://www.targetti.com) - could be available one most updated version of this manual
- (F) Attention, dans l'aire du produit du site web - [www.targetti.com](http://www.targetti.com) - il pourrait être disponible une version plus récente de ce manuel
- (D) Achtung, in der produktspalte [www.targetti.com](http://www.targetti.com) koennte eine ueberarbeitete version dieser anleitung zur verfuegung stehen
- (S) Försiktighet i produkten enligt webbplatsen - [www.targetti.com](http://www.targetti.com), det kan finnas en mer aktuell version av manualen på produktområdet på web-sidan
- (E) Para más información acerca del producto puede visitar nuestra página web - [www.targetti.com](http://www.targetti.com) - podría estar disponible una versión más actualizada del presente manual
- (AR) إنتباه: في صفحة المنتجات على الموقع - [www.targetti.com](http://www.targetti.com) - قد يتوفر إصدار أحدث من هذا الكتيب
- (RU) АКТУАЛЬНАЯ ВЕРСИЯ ИНСТРУКЦИИ ДОСТУПНА ДЛЯ ЗАГРУЗКИ В РАЗДЕЛЕ PRODUCTS САЙТА [www.targetti.com](http://www.targetti.com)
- (CN) 请留意官网的产品介绍栏，可获得产品的最新版本-[www.targetti.com](http://www.targetti.com)

Attenzione! Per gli apparecchi equipaggiati con sistema DALI, tutti i cavi, le connessioni e le attrezzature utilizzate devono essere conformi e adeguate alla relativa tensione di rete; Il segnale DALI potrebbe non essere trasmesso con una bassissima tensione di sicurezza (SELV). Sono disponibili all'indirizzo [www.digitalilluminationinterface.org](http://www.digitalilluminationinterface.org) tutte le informazioni generali sul sistema DALI.

Warning! For luminaires equipped with DALI system, all cables, connections and equipment used must comply and adapt to the relative mains voltage; The DALI signal may not be transmitted with a very low safety voltage (SELV). All general information on the DALI system are available at [www.digitalilluminationinterface.org](http://www.digitalilluminationinterface.org).

misure in (mm) / measures (mm)

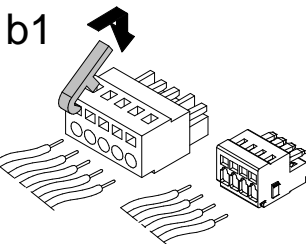
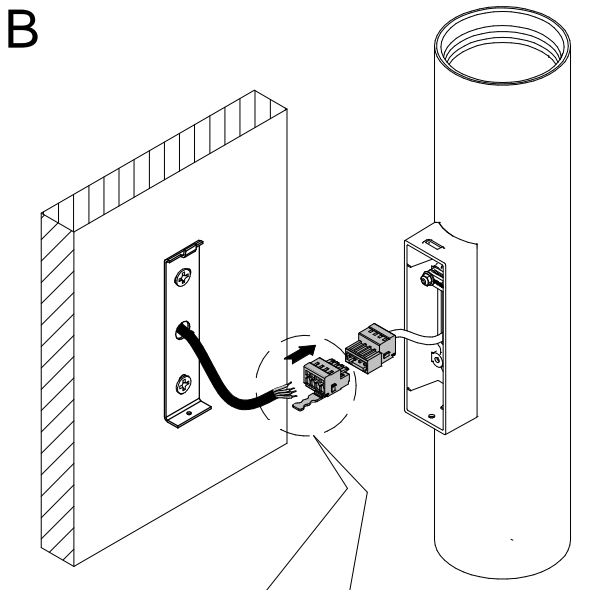
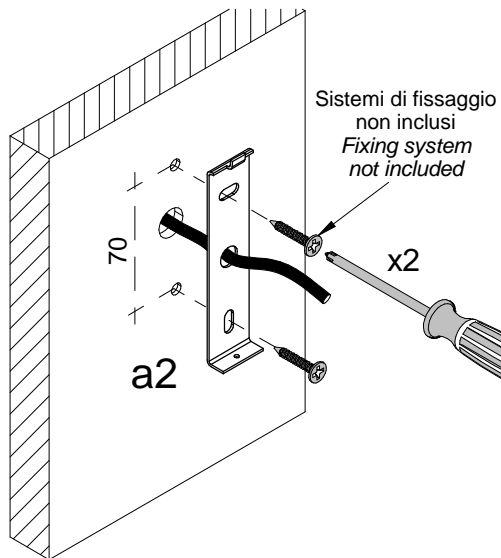
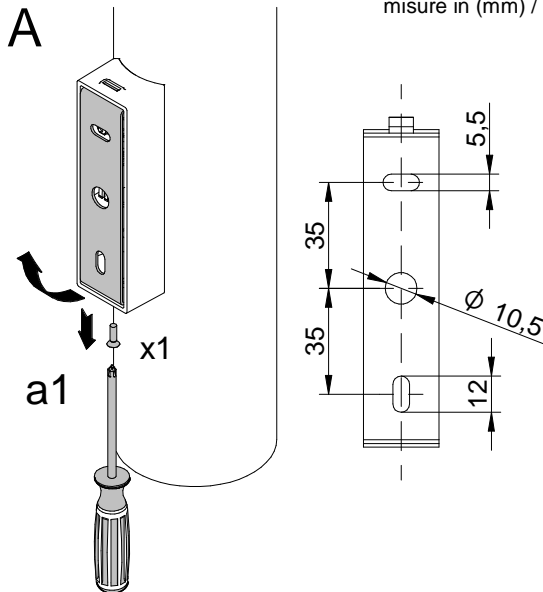

8 - 9mm  
2,5mm<sup>2</sup> Max

**LABEL 4**

**E L**

Electronic

L = Linea / Line

⊕ = Terra / ground

N = Neutro / neutral

**D A**

DALI Dimmable

DA = Dimmer dali

DA = Dimmer dali

L = Linea / Line

⊕ = Terra / ground

N = Neutro / neutral

**LABEL 6-7**

**E L**

Electronic

L = Linea / Line

N = Neutro / neutral

**D A**

DALI Dimmable

DA = Dimmer Dali

DA = Dimmer Dali

L = Linea / Line

N = Neutro / neutral

C

